

WS60-A

Anleitung • Instructions

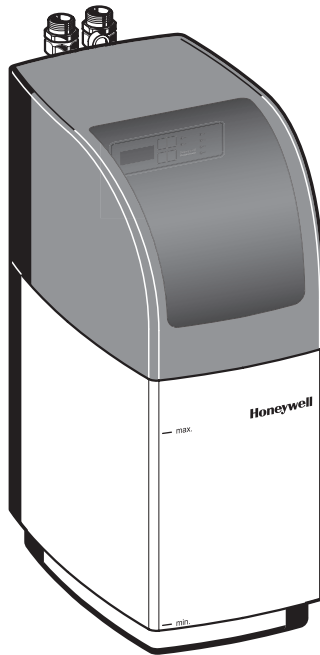

Wartungs-Set für PW60
Maintenance-Set

1. Sicherheitshinweise

1. Beachten Sie die Wartungsanleitung.
2. Beachten Sie die weiteren technischen Unterlagen (Einbauanleitung, Checkliste).
3. Beachten Sie, dass alle Wartungsarbeiten nur durch autorisiertes Fachpersonal ausgeführt werden dürfen.
4. Beachten Sie, dass für die Wartung nur Originalteile verwendet werden dürfen.
5. Lassen Sie Störungen, welche die Sicherheit beeinträchtigen können sofort beseitigen.



Vorsicht!

Das Wasserbehandlungsgerät darf sich nicht in der Regeneration befinden!
Das Gerät muss vor der Wartung ausgeschaltet und gegen unbefugtes Einschalten gesichert werden (Netztrennung)!
Wir empfehlen die Wartungsarbeiten in der nachfolgenden Reihenfolge durchzuführen.

2. Lieferumfang

- 1 Adapter
- 2 Soleschlauch
- 3 Schneideringe
- 4 Stützhülsen
- 5 Venturidüse
- 6 Venturidüse
- 7 Winkelecksverschraubung
- 8 Solesieb
- 9 Filter

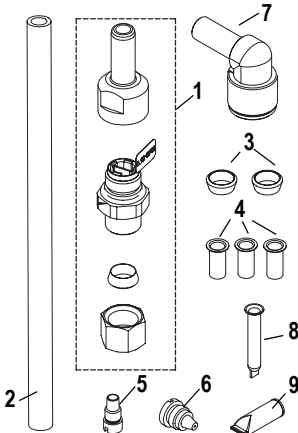

3. Benötigte Werkzeuge

- Gabelschlüssel je 17, 19, 22 (Verwendung von Doppelschlüsseln nicht möglich)
- Schlitzschraubendreher
- Scharfes Messer

4. Wartung

4.1 Austausch des Adapters

1. Gerät in Stellung "Bypass" bringen (siehe Einbauanleitung).
2. Soleschlauch lösen (7).
3. Messingverschraubung herausdrehen.
4. Adapter austauschen (8).



Abb. 1

4.2 Soleschlauch austauschen, Schwimmer reinigen

1. Soleschlauch (1) am Solerohr demontieren.
2. Schneidring (2) und Kragen (3) vom Soleschlauch abziehen.

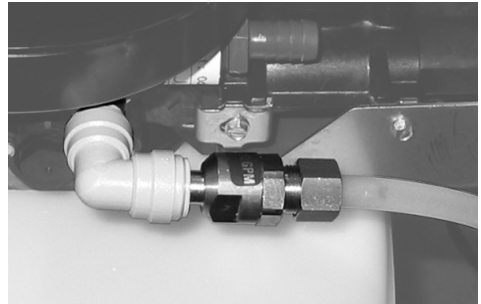

Vorsicht!

Schneidring und Kragen aufbewahren. Werden zur Montage des neuen Soleschlauchs benötigt.

3. Schwimmereinheit abnehmen, dazu die schwarze Mutter am Solerohr lösen (6).
4. Schwimmereinheit mit Wasser durchspülen.

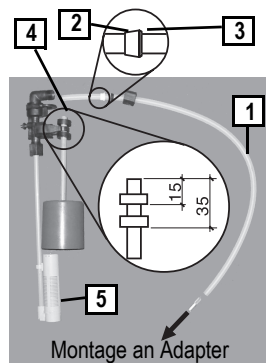

Alle Maße in mm

Abb. 2

5. Sitz Abstandshalter (4) kontrollieren.
6. Gängigkeit der Kugel in Luftsperr (5) prüfen.
 - o Kugel muss sich beim Drehen der Schwimmereinheit hörbar bewegen.

7. Sichtkontrolle Solerohr.
 - o Eventuell vorhandene Ablagerungen entfernen.
8. Schwimmereinheit montieren.
9. Neuen Soleschlauch mit Anschlussteilen befestigen. Aufbewahrten Schneidring (2) und Kragen (3) an Schwimmereinheit befestigen. Sieb, Schneidring und Kragen an Adapter montieren (siehe Abb. 3).



Abb.3

4.3 Wechseln der Venturidüsen

1. Venturiabdeckung (6) durch Lösen der beiden Schrauben öffnen.

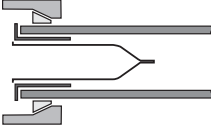

Abb.4

2. Venturidüse (7) herausschrauben.
3. Venturidüse (8) herausschrauben.
4. Neue Venturidüse (7) und (8) handfest einschrauben.
5. Solesieb (9) austauschen.
6. Venturiabdeckung (6) wieder montieren.

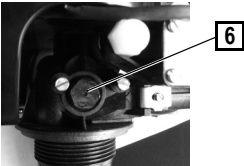

Abb.5

4.4 Sichtprüfung Kabinett

1. Sichtprüfung des Kabinetts auf Verschmutzungen. Reinigung nach Bedarf.

4.5 Füllstand überprüfen

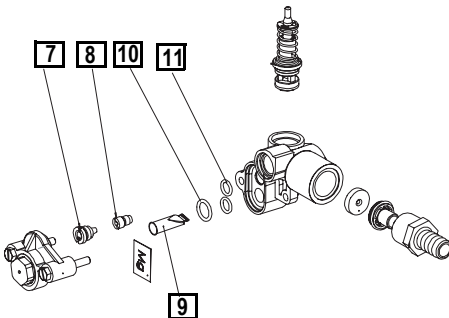
1. Magnesiumfüllstand prüfen, gegebenenfalls nachfüllen.

4.6 Wiederinbetriebnahme

1. Stecker einstecken.
2. Uhrzeit mit Pfeiltasten einstellen (siehe Einbauanleitung).
3. Rohwasserhärte mit Messbesteck für Gesamthärte prüfen.
4. Programmierter Wert durch Drücken der P-Taste für 5 Sekunden aufrufen und diesen mit dem gemessenen Wert vergleichen.
5. Programmierter Wert gegebenenfalls durch Drücken der Pfeiltasten ändern.
6. Gerät in Stellung "Service" bringen.
7. Manuelle Regeneration durch Drücken der -Taste auslösen.
 - o In Phase 1C muss die Sole sichtbar durch den Soleschlauch in Richtung Ventilkopf gesaugt werden.

5. Checkliste

Alle vorgenommenen Wartungsarbeiten, Bemerkungen und nächsten empfohlenen Wartungstermin in Checkliste (siehe Einbauanleitung PW60) eintragen.

1. Safety Guidelines

1. Please follow the maintenance instructions.
2. Please also read additional device technical documentation (installation instructions, checklist).
3. Please ensure that all maintenance works are carried out by authorized skilled personnel.
4. Please note that only original parts may be used for maintenance.
5. Immediately rectify any malfunctions which may influence safety.



Caution !

The water conditioning device must not be in regeneration mode!

The device must be switched off prior to maintenance and safeguarded against unauthorized switching-on (system disconnection)!

It is recommended to carry out maintenance works in the following order.

2. Scope of delivery

- 1 Adapter
- 2 Brine hose
- 3 Bite ring
- 4 Insert
- 5 Venturi tube
- 6 Venturi tube
- 7 Elbow
- 8 Brine filter
- 9 Filter

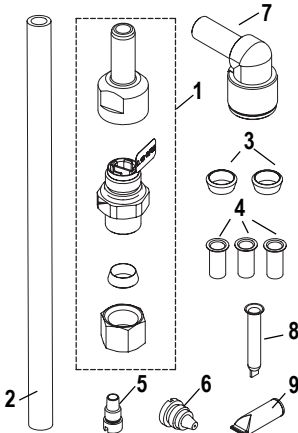

3. Necessary tools

- Wrench 17, 19, 22 (it is not possible to use dual wrenches)
- Slotted-head screwdriver
- Sharp knife

4. Maintenance

4.1 Exchanging adapter

1. Put appliance in „bypass“ position (see installation instructions).
2. Loosen brine hose. (7)
3. Unscrew brass screw connection.
4. Exchange adapter. (8)

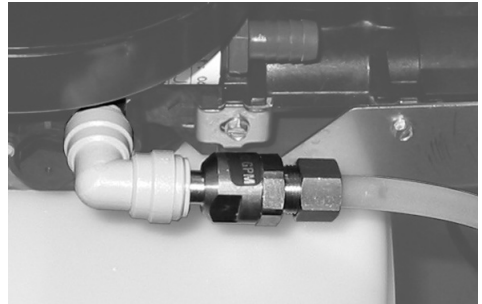

Fig. 1

4.2 Exchanging brine hose, cleaning ball float

1. Uninstall brine hose (1) on the brine tube.
2. Remove bite ring (2) and collar (3) from brine hose.



Caution !

Keep bite ring and collar as they are necessary to install the new brine hose.

3. Remove ball float unit by loosening the black nut on the brine tube (6).
4. Rinse ball float unit thoroughly with water.

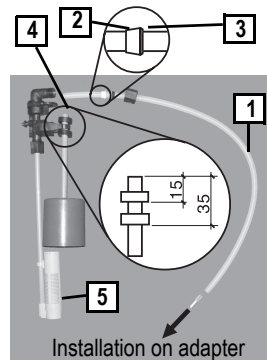

All dimensions in mm

Fig. 2

5. Control spacer fit (4).
6. Check smooth engagement of ball in air seal (5).
 - o The ball must move audibly when turning the ball float unit.

7. Brine hose visual inspection.
 - o Remove existing deposits if applicable.
8. Install ball float unit.
9. Fasten new brine hose with connecting parts. Fasten kept bite ring (2) and collar (3) to the ball float unit. Install filter, bite ring and collar on adapter (see fig. 3).

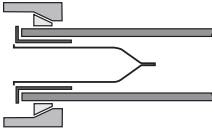

Fig. 3

4.3 Exchanging venturi tubes

1. Open venturi lid (6) by unscrewing both screws.

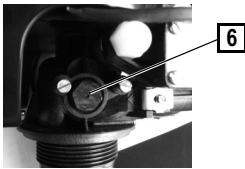

Fig. 4

2. Unscrew venturi tube (7).
3. Unscrew venturi tube (8).
4. Firmly tighten new venturi tubes (7) and (8).
5. Exchange brine filter (9).
6. Reinstall venturi lid (6).

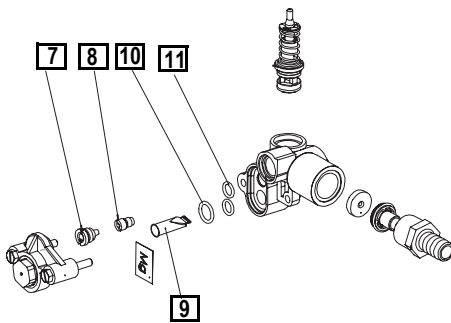

Fig. 5

4.4 Cabinet visual inspection

1. Visually inspect cabinet for contamination. Clean if necessary.

4.5 Checking filling level

1. Check magnesium level. Refill if necessary.

4.6 Recommissioning

1. Insert plug.
2. Set time with arrow keys (see installation instructions).
3. Check pipe raw water hardness for total hardness with measuring instruments.
4. Retrieve programmed value by pressing the P key for 5 seconds and compare with measured value
5. Change programmed value by pressing the arrow keys if necessary.
6. Set device to "Service" position
7. Trigger manual regeneration by pressing the -key.
 - o In phase 1C, the brine must first be visibly absorbed through the brine hose towards the valve head.

5. Checklist

Enter all performed maintenance works, remarks and the next recommended maintenance date on the checklist (see instructions PW60).

1. Consignes de sécurité

1. Lisez attentivement le mode d'emploi entretien.
2. Lisez attentivement les autres documents techniques (mode d'emploi installation, check-list).
3. Notez que tous les travaux d'entretien doivent être effectués uniquement par des spécialistes autorisés.
4. Notez que seules des pièces originales peuvent être utilisées pour l'entretien.
5. Prendre des mesures immédiates en cas d'anomalies mettant en cause la sécurité.



Attention !

L'appareil de traitement d'eau ne doit pas être en écoulement!

Avant toute opération d'entretien, l'appareil doit être éteint et bloqué pour prévenir tout enclenchement non autorisé (couper le courant)!

Nous recommandons d'effectuer les travaux d'entretien selon la démarche suivante.

2. Contenu de la livraison

- 1 L'adaptateur
- 2 Tube à saumure
- 3 Retirer la bague coupante
- 4 Insert
- 5 Buse venturi
- 6 Buse venturi
- 7 Elbow
- 8 Filtre à saumure
- 9 Filtre

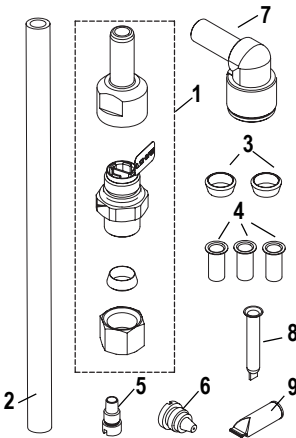

3. Outils nécessaires

- Clés plates 17, 19, 22 (pas de clés à cônes!)
- Tournevis simple
- Couteau aiguisé

4. Maintenance

4.1 Échange de l'adaptateur (nouvelle variante)

1. Placer l'appareil en position «bypass» (voir mode d'emploi installation).
2. Desserrer le tube à saumure (7).
3. Dévisser le raccord en laiton.
4. Échanger l'adaptateur (8)



Schéma. 1

4.2 Échanger le tube à saumure, nettoyer le flotteur

1. Démontez le tube à saumure (1) du tuyau à saumure.
2. Retirer la bague coupante (2) et la collerette (3) du tube à saumure.

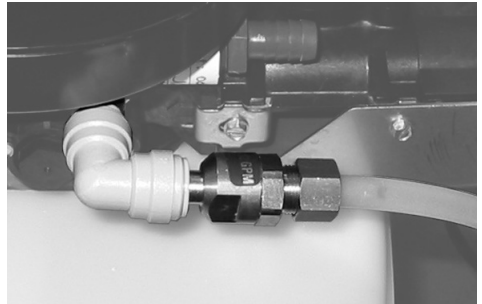

Attention !

Conserver la bague coupante et la collerette. Ces pièces sont nécessaires pour l'installation du nouveau tube à saumure.

3. Retirer le flotteur. Pour ce faire, dévisser l'écrou noir du tube à saumure (6)
4. Rincer le flotteur à l'eau claire.

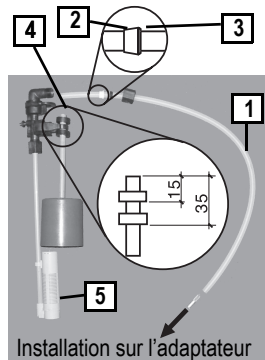

Toutes les dimensions en mm Schéma. 2

5. Vérifier la tenue de l'entretoise (4).
6. Vérifier le jeu de la bille dans la poche d'air (5).
 - o Lors de la rotation du flotteur, la bille doit bouger de façon audible.

7. Contrôle visuel du tube à saumure.
 - o Retirer les éventuels dépôts.
8. Installer le flotteur.
9. Fixer le nouveau tube à saumure avec les pièces de raccordement. Fixer la bague coupante (2) et la collerette (3) au flotteur. Fixer le filtre, la bague coupante et la collerette sur l'adaptateur (voir schéma 3).



Schéma. 3

4.3 Échanger les buses venturi

1. Ouvrir le revêtement venturi (6) en desserrant les deux vis.

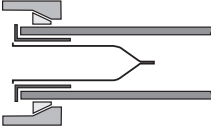

Schéma. 4

2. Dévisser la buse venturi (7).
3. Dévisser la buse venturi (8).
4. Revisser solidement les nouvelles buses venturi (7) et (8).
5. Échanger le filtre à saumure (9).
6. Remettre le revêtement en place (6).

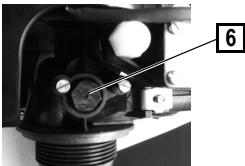

Schéma. 5

4.4 Contrôle visuel cabinet

1. Contrôle visuel du cabinet. Nettoyage lors d'en-crassement.

4.5 Contrôle du niveau

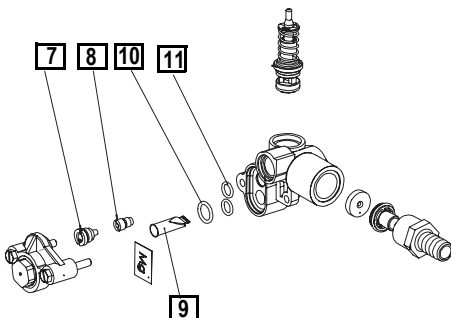
1. Vérifier le niveau de magnésium réalimenter en cas de besoin.

4.6 Remise en service

1. Brancher la prise.
2. Régler l'heure à l'aide des touches à flèches (voir mode d'emploi installation).
3. Vérifier la dureté de l'eau non traitée à l'aide du set de mesure pour la dureté générale.
4. Appeler la valeur programmée en appuyant sur la touche P pendant 5 secondes, puis comparer cette valeur avec la valeur mesurée.
5. En cas de besoin, modifier la valeur programmée en appuyant sur les touches à flèche.
6. Mettre l'appareil en position " service "
7. Déclencher l'écoulement manuel en appuyant sur la []-touche.
 - o Au cours de la phase 1C, la saumure doit être visiblement aspirée par le biais du tube à saumure en direction de l'appareil à chlora.

5. Check-list

Inscrire tous les travaux d'entretien, remarques, ainsi que la prochaine date recommandée d'entretien sur la check-list (voir documents en annexe).

